

# DORNBRACHT

*the SPIRIT of WATER*

---

---

Product Information / Kitchen

Informazioni sui prodotti / Cucina

Información de producto / Cocina

# DORNBRACHT

*the SPIRIT of WATER*

## Contents Contenuto Contenido

|     |  |
|-----|--|
| 004 | Elio   |
| 007 | Maro   |
| 008 | Lot  |
| 010 | Meta.02  |
| 014 | Tara Classic   |
| 018 | Tara   |
| 022 | Madison / Madison Flair                                  |
| 025 | Accessories / Accessori / Accesorios                     |
| 026 | x-tra Service  |
|     | Finishes / Superfici / Superficies                       |
| 028 | Scale drawings / Disegni quotati /<br>Diseños de medidas |

### PRODUCT OVERVIEW

#### DORNBRACHT *the SPIRIT of WATER* / kitchen

The following pages contain detailed information on current Dornbracht fittings and accessories, as well as notes on the finishes and the Dornbracht x-tra Service. Everything that makes up the Dornbracht brand in addition to this and which is thus the source and origin of all our products and ideas has been brought together in our new magazine, DORNBRACHT *the SPIRIT of WATER*. To provide insight into the world of our activities and thoughts, as an inspiration and as an incentive. The magazine and this product information can be downloaded from the Internet at [www.dornbracht.com](http://www.dornbracht.com)

### PANORAMICA PRODOTTI

#### DORNBRACHT *the SPIRIT of WATER* / kitchen

Nelle pagine seguenti potete trovare informazioni dettagliate su tutte le rubinetterie e gli accessori attuali Dornbracht, come pure indicazioni relativamente alle superfici e al Dornbracht x-tra Service. Nella nostra nuova rivista DORNBRACHT *the SPIRIT of WATER* abbiamo riunito tutto ciò che contraddistingue il marchio Dornbracht e quindi ciò che è fonte e origine di tutti i nostri prodotti e idee. Come sguardo nel mondo delle nostre attività e pensieri, come ispirazione, come stimolo. La rivista e queste informazioni sui prodotti sono disponibili come download in Internet al sito [www.dornbracht.com](http://www.dornbracht.com)

### RELACIÓN DE PRODUCTOS

#### DORNBRACHT *the SPIRIT of WATER* / kitchen

En las siguientes páginas encontrará informaciones detalladas relacionadas con las griferías y accesorios actuales de Dornbracht, así como indicaciones sobre los acabados y el servicio x-tra Service de Dornbracht. Hemos reunido en nuestra nueva revista DORNBRACHT *the SPIRIT of WATER* todo lo que caracteriza a la marca Dornbracht y que con ello son la fuente y el principio de todos nuestros productos e ideas. Para hacerse una idea de nuestro mundo de actividades y pensamientos, como inspiración, como estímulo. Podrá descargar la revista y esta información de producto en internet en [www.dornbracht.com](http://www.dornbracht.com)

ELIO Single-lever mixer with base /  
Miscelatore monocomando con  
zoccolo alto / Mezclador monomando  
sobre zócalo



# Elio

Sieger Design

## A NEW FORM OF HARMONY.

You immediately feel at ease with the round, harmonious ELIO design, that brings to mind those uncomplicated, everyday moments. With its high, pivotable spout and extensible spray or rotating tip, it is perfect for use throughout the kitchen work environment / the kitchen workspace / the kitchen workshop. The spray changes from aerator flow to a more powerful shower at the touch of a button. The rotating tip version can be combined with a separate rinsing or profi spray set.

## UNA NUOVA FORMA DI ARMONIA.

Il design rotondo e armonioso di ELIO trasmette una sensazione di familiarità che riporta alla mente semplici momenti della vita quotidiana. Con la sua alta bocca girevole e doccetta estraibile o terminale girevole, questa rubinetteria è predisposta in modo ottimale per l'impiego nell'ambiente di lavoro cucina / nel locale di lavoro cucina / nel laboratorio cucina nel suo insieme. Con la semplice pressione di un pulsante sulla doccetta è possibile passare da un getto a aeratore ad un più energico getto a doccia e viceversa. Per la variante con il terminale bocca girevole è disponibile la combinazione con gruppo doccetta lavello separato o batteria doccetta professionale separata.

## UNA NUEVA FORMA DE ARMONÍA.

El diseño redondo y armónico de ELIO despierta una sensación familiar que nos hace recordar los momentos cotidianos sencillos. Gracias a su caño de salida giratorio alto y su grifo extraíble o su pieza final giratoria está adaptado de forma óptima a la utilización en la zona de trabajo total de la cocina / el espacio de trabajo cocina / el taller cocina. Pulsando un botón en el grifo se puede cambiar del chorro del mezclador de aire a un chorro de grifo más fuerte. Para la variante con la pieza final giratoria se ofrece la combinación con juego de grifo para cocina o juego de grifo profesional tipo ducha separado.



**33 870 790**  
Single-lever mixer with extensible spray, 235 mm projection  
Miscelatore monocomando con doccetta estraibile, profondità 235 mm  
Mezclador monomando con grifo extraíble, saliente 235 mm



**33 870 791**  
Single-lever mixer with extensible spray, lever on left, 235 mm projection  
Miscelatore monocomando con doccetta estraibile, azionamento a sinistra, profondità 235 mm  
Mezclador monomando con grifo extraíble, palanca a la izquierda, saliente 235 mm



**33 890 790\***  
Single-lever mixer with extensible spray, 235 mm projection  
Miscelatore monocomando con doccetta estraibile, profondità 235 mm  
Mezclador monomando con grifo extraíble, saliente 235 mm



**33 800 790**  
Single-lever mixer, 235 mm projection  
Miscelatore monocomando, profondità 235 mm  
Mezclador monomando, saliente 235 mm



**33 834 790**  
Single-lever mixer with base, 235 mm projection  
Miscelatore monocomando con zoccolo alto, profondità 235 mm  
Mezclador monomando sobre zócalo, saliente 235 mm



**33 826 790 + 27 719 970**  
Single-lever mixer with rinsing spray set, 235 mm projection  
Miscelatore monocomando con gruppo doccetta lavello, profondità 235 mm  
Mezclador monomando con juego de grifo para cocina, saliente 235 mm



**33 836 790 + 27 781 970**  
Single-lever mixer with base with profi spray set, 235 mm projection  
Miscelatore monocomando con zoccolo alto con batteria doccetta professionale, profondità 235 mm  
Mezclador monomando sobre zócalo con juego de grifo profesional tipo ducha, saliente 235 mm



**33 800 791**  
Single-lever mixer with lever on left, 235 mm projection  
Miscelatore monocomando azionamento a sinistra, profondità 235 mm  
Mezclador monomando con palanca a la izquierda, saliente 235 mm

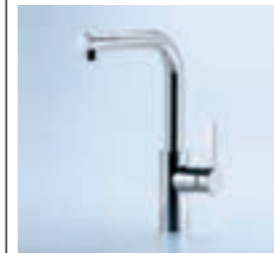

**33 850 790\***  
Single-lever mixer, 235 mm projection  
Miscelatore monocomando, profondità 235 mm  
Mezclador monomando, saliente 235 mm

Excerpt from the product range. More detailed information can be obtained from your dealer. / Estratto dalla gamma completa prodotti. Il Vostro rivenditore specializzato sarà lieto di fornirvi maggiori informazioni. / Extracto del programa de productos. Su comercio le facilitará informaciones exhaustivas.

\* For open hot-water boilers. Not available in the USA and Canada. / Per scaldacqua aperto. Non disponibile negli Stati Uniti e in Canada. / Para calentador de agua abierto. No disponible en los EE.UU. ni en Canadá.

Inch = mm x 0.0394



**32 870 790**  
Two-hole mixer with extendible spray and cover plate, 235 mm projection  
Miscelatore monocomando a due fori con doccetta estraibile e piastra di copertura, profondità 235 mm  
Grifo mezclador con dos orificios con grifo extraíble y cubierta, saliente 235 mm



**32 800 790**  
Two-hole mixer with individual rosettes, 235 mm projection  
Miscelatore monocomando a due fori con rosette separate, profondità 235 mm  
Grifo mezclador con dos orificios con rosetas separadas, saliente 235 mm



**32 800 790 + 27 719 970**  
Two-hole mixer with individual rosettes and rinsing spray set, 235 mm projection  
Miscelatore monocomando a due fori con rosette separate e con gruppo doccetta lavello, profondità 235 mm  
Grifo mezclador con dos orificios con rosetas separadas y juego de grifo para cocina, saliente 235 mm



**32 800 790 + 27 781 970**  
Two-hole mixer with individual rosettes and profi spray set, 235 mm projection  
Miscelatore monocomando a due fori con rosette separate e batteria doccetta professionale, profondità 235 mm  
Grifo mezclador con dos orificios con rosetas separadas y juego de grifo profesional tipo ducha, saliente 235 mm



**33 826 790 + 27 781 970**  
Single-lever mixer with profi spray set, 235 mm projection  
Miscelatore monocomando con batteria doccetta professionale, profondità 235 mm  
Mezclador monomando con juego de grifo profesional tipo ducha, saliente 235 mm



**33 836 790 + 27 719 970**  
Single-lever mixer with base with rinsing spray set, 235 mm projection  
Miscelatore monocomando con zoccolo alto con gruppo doccetta lavello, profondità 235 mm  
Mezclador monomando sobre zócalo con juego de grifo para cocina, saliente 235 mm

Inch = mm x 0.0394



# Maro

Sieger Design

## STRIKING DOWN TO THE LAST DETAIL.

The most eye-catching thing about MARO is the square head to the spout, which incorporates the flush-fitting aerator in such a way that it is almost invisible. An avant-garde sense of the aesthetic, in response to the growing need for more angular, more expressive forms. The spout pivots on its base or rosette, giving a good-sized working radius around the fitting. The projection is also coordinated to meet the special requirements of a kitchen.

## NOTEVOLE FIN NEI DETTAGLI.

L'elemento di maggior spicco in MARO è l'estremità quadrata della bocca nella quale l'aeratore si integra a filo diventando quasi invisibile. Un'estetica d'avanguardia che soddisfa il crescente bisogno di forme più angolari e più espressive. La bocca gira sullo zoccolo alto o sulla rosetta in modo da consentire un raggio di lavoro piacevolmente ampio attorno alla rubinetteria. Ed anche la profondità è in sintonia con le esigenze specifiche della cucina.

## ESPECIAL HASTA EN EL MÍNIMO DETALLE.

Lo más llamativo de MARO es su caño de salida cuadrado, en el que el jet de aire está enrasado y prácticamente integrado de forma casi imperceptible. Una estética vanguardista que responde a la creciente demanda de formas más cuadradas y expresivas. El caño de salida se puede girar en el zócalo o en la roseta, de forma que el radio de trabajo alrededor de la grifería resulta suficientemente grande; y el saliente también está adaptado a las necesidades especiales de la cocina.

Excerpt from the product range. More detailed information can be obtained from your dealer. / Estratto dalla gamma completa prodotti. Il Vostro rivenditore specializzato sarà lieto di fornirvi maggiori informazioni. / Extracto del programa de productos. Su comercio le facilitará informaciones exhaustivas.



**33 800 795**  
Single-lever mixer, 235 mm projection  
Miscelatore monocomando, profondità 235 mm  
Mezclador monomando, saliente 235 mm



**32 800 795**  
Two-hole mixer with individual rosettes, 235 mm projection  
Miscelatore monocomando a due fori con rosette separate, profondità 235 mm  
Grifo mezclador con dos orificios con rosetas separadas, saliente 235 mm



# Lot

Sieger Design

## THE SCULPTURE AMONG THE FITTINGS.

LOT is a highly architectonic fitting with an ultra-flat, one-piece spout. Its right-angled form is pared down uncompromisingly, yet retains full functionality. The aerator screws in without a flat. Overall, the design language has a restrained elegance, which is precisely what makes it so eye-catching. The fitting is available with rosettes or a cover plate, as required. For particular flexibility, choose the wall-mounted mixer: the lever can be positioned above the spout or to the left or right of it.

## LA RUBINETTERIA SCULTOREA.

LOT è una rubinetteria ad elevato contenuto architettonico dalla bocca estremamente piatta e realizzata in un unico pezzo. La sua forma rettangolare è compatta senza compromessi e tuttavia funzionale. L'aeratore è avvitato senza intaccatura sulla superficie. Il linguaggio delle forme mostra nell'insieme una nobile discrezione ed è proprio questo il suo tratto distintivo. La rubinetteria è disponibile con rosette o piastra di copertura, a scelta. Il miscelatore monocomando incasso offre una particolare flessibilità: il miscelatore può essere posizionato in alto, a sinistra o a destra della bocca.

## LA ESCULTURA ENTRE LAS GRIFERÍAS.

LOT es una grifería de formas especialmente arquitectónicas con un caño de salida extremadamente plano de una sola pieza. Su forma rectangular es única, reducida y aún así funcional. El jet de aire está atornillado sin superficie de llave. El idioma de formas global es noble y decente, y precisamente por ello destaca de una forma especial. La grifería se puede suministrar con rosetas o con placa cobertora. El mezclador de pared ofrece una flexibilidad especial: el posicionamiento del mezclador puede ser arriba, o a la izquierda o a la derecha del caño de salida.



**36 820 680\***  
Wall-mounted mixer with cover plate, 220 mm projection  
Miscelatore monocomando incasso con piastra di copertura, profondità 220 mm  
Mezclador de pared con cubierta, saliente 220 mm



**32 800 680**  
Two-hole mixer with individual rosettes, 235 mm projection  
Miscelatore monocomando a due fori con rosette separate, profondità 235 mm  
Grifo mezclador con dos orificios con rosetas separadas, saliente 235 mm



**32 843 680**  
Two-hole mixer with cover plate, 235 mm projection  
Miscelatore monocomando a due fori con piastra di copertura, profondità 235 mm  
Grifo mezclador con dos orificios con cubierta, saliente 235 mm



**36 820 680\***  
Wall-mounted mixer with cover plate, 220 mm projection  
Miscelatore monocomando incasso con piastra di copertura, profondità 220 mm  
Mezclador de pared con cubierta, saliente 220 mm



**36 820 680\***  
Wall-mounted mixer with cover plate, 220 mm projection  
Miscelatore monocomando incasso con piastra di copertura, profondità 220 mm  
Mezclador de pared con cubierta, saliente 220 mm

Excerpt from the product range. More detailed information can be obtained from your dealer. / Estratto dalla gamma completa prodotti. Il Vostro rivenditore specializzato sarà lieto di fornirvi maggiori informazioni. / Extracto del programa de productos. Su comercio le facilitará informaciones exhaustivas.

\* A separate in-wall rough is required for this product. / Per questo prodotto è necessario un kit componenti interni. / Para este producto necesita un juego de premontaje.

Inch = mm x 0.0394



# Meta.02

Sieger Design

## MINIMALISM IN ITS MOST VARIED FORM.

What makes META.02 stand out is the innovative way it is divided into functional modules. You can position the spout, the single-lever mixer and any additional elements, such as the rinsing and profi spray set, precisely where you want them. With the wall-mounted spout, the mixer can be placed above, to the left or to the right of the extensible, pivoting spout. Details such as the raised, pivotable spout and the long lever for the single-lever mixer are specifically designed for working in the kitchen and ensuring optimum functionality.

## IL MINIMALISMO NELLA SUA FORMA PIÙ POLIEDRICA.

META.02 si contraddistingue per l'innovativa divisione in moduli funzionali. Bocca, miscelatore monocomando ed ulteriori elementi quali gruppo doccia lavello o batteria doccia professionale, possono essere collocati in assoluta libertà; con lo scarico vasca il miscelatore può essere posizionato in alto, a sinistra o a destra della bocca girevole. I dettagli studiati appositamente per il lavoro in cucina, quali la bocca rialzata e girevole nonché la lunga leva del miscelatore monocomando, sono garanzia di funzionalità ottimale.

## MINIMALISMO EN SU FORMA MÁS VARIADA.

META.02 se caracteriza por la distribución innovadora en módulos funcionales. El caño de salida, el mezclador monomando y otros elementos como el juego de grifo para cocina o el juego de grifo profesional tipo ducha pueden colocarse en el lugar deseado, en el caso del caño de salida de pared la posición del mezclador puede ser arriba, a la izquierda o a la derecha del caño de salida giratorio extraíble. Los detalles especialmente adaptados a los trabajos en la cocina, como el caño de salida giratorio alto y el mando largo en el mezclador monomando, ofrecen una funcionalidad óptima.



**33 850 625\***  
Single-lever mixer, 215 mm projection  
Miscelatore monocomando,  
profondità 215 mm  
Mezclador monomando,  
saliente 215 mm



**33 826 625 + 27 719 970**  
Single-lever mixer with rinsing spray set, 215 mm projection  
Miscelatore monocomando con gruppo doccia lavello, profondità 215 mm  
Mezclador monomando con juego de grifo para cocina, saliente 215 mm



**33 800 625**  
Single-lever mixer, 215 mm projection  
Miscelatore monocomando, profondità 215 mm  
Mezclador monomando, saliente 215 mm



**33 826 625 + 27 781 970**  
Single-lever mixer with profi spray set, 215 mm projection  
Miscelatore monocomando con batteria doccia professionale, profondità 215 mm  
Mezclador monomando con juego de grifo profesional tipo ducha, saliente 215 mm



**32 800 625**  
Two-hole mixer, 200 mm projection  
Miscelatore monocomando a due fori, profondità 200 mm  
Grifo mezclador con dos orificios, saliente 200 mm



**32 800 625 + 27 719 970**  
Two-hole mixer with rinsing spray set, 200 mm projection  
Miscelatore monocomando a due fori con gruppo doccia lavello, profondità 200 mm  
Grifo mezclador con dos orificios con juego de grifo para cocina, saliente 200 mm

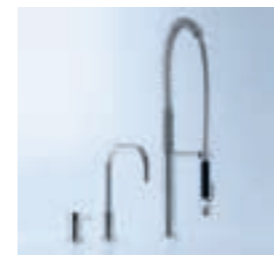

**32 800 625 + 27 781 970**  
Two-hole mixer with profi spray set, 200 mm projection  
Miscelatore monocomando a due fori con batteria doccia professionale, profondità 200 mm  
Grifo mezclador con dos orificios con juego de grifo profesional tipo ducha, saliente 200 mm

Excerpt from the product range. More detailed information can be obtained from your dealer. / Estratto dalla gamma completa prodotti. Il Vostro rivenditore specializzato sarà lieto di fornirvi maggiori informazioni. / Extracto del programa de productos. Su comercio le facilitará informaciones exhaustivas.

\* For open hot-water boilers. Not available in the USA and Canada. / Per scaldacqua aperto. Non disponibile negli Stati Uniti e in Canada. / Para calentador de agua abierto. No disponible en los EE.UU. ni en Canadá.

Inch = mm x 0.0394



**32 815 625**  
Two-hole mixer, 235 mm projection  
Miscelatore monocomando a due fori, profondità 235 mm  
Grifo mezclador con dos orificios, saliente 235 mm



**32 815 625 + 27 781 970**  
Two-hole mixer with profi spray set, 235 mm projection  
Miscelatore monocomando a due fori con batteria doccia professionale, profondità 235 mm  
Grifo mezclador con dos orificios con juego de grifo profesional tipo ducha, saliente 235 mm



**32 815 625 + 27 719 970**  
Two-hole mixer with rinsing spray set, 235 mm projection  
Miscelatore monocomando a due fori con gruppo doccia lavello, profondità 235 mm  
Grifo mezclador con dos orificios con juego de grifo para cocina, saliente 235 mm



**36 851 625\***  
Wall-mounted mixer with extendible spout and individual rosettes, 325-495 mm projection  
Miscelatore monocomando incasso con bocca estraibile e rosette separate, profondità 325-495 mm  
Mezclador de pared con caño extensible y rosetas separadas, saliente 325-495 mm



**36 834 625\* + 12 650 970**  
Wall-mounted mixer with cover plate, 225 mm projection  
Miscelatore monocomando incasso con piastra di copertura, profondità 225 mm  
Mezclador de pared con cubierta, saliente 225 mm



**36 838 625\***  
Wall-mounted mixer with individual rosettes, 300 mm projection  
Miscelatore monocomando incasso con rosette separate, profondità 300 mm  
Mezclador de pared con rosetas separadas, saliente 300 mm

\* A separate in-wall rough is required for this product. / Per questo prodotto è necessario un kit componenti interni. / Para este producto necesita un juego de premontaje.

Inch = mm x 0.0394



# Tara Classic

Sieger Design

## THE PUREST FORM OF PURISM.

With its simple form, TARA CLASSIC has an inspiring, puristic elegance, which emphasizes its features. The spout comes in a choice of two projections. TARA CLASSIC is also available as a low-pressure fitting. For even more application options, combine it with the rinsing or profi spray set.

## IL PURISMO NELLA SUA FORMA PIÙ CHIARA.

La sobrietà delle forme fa di TARA CLASSIC un modello di attraente eleganza dai chiari accenti puristici. La bocca può essere scelta in due profondità. TARA CLASSIC è inoltre disponibile anche come rubinetteria a bassa pressione. In combinazione con il gruppo doccia lavello o con la batteria doccia professionale, le possibilità di impiego diventano ancora più ampie.

## PURISMO EN SU FORMA MÁS PURA.

Gracias a su forma sencilla TARA CLASSIC entusiasma con su elegancia purista y marca unas pautas claras. El caño de salida puede elegirse en dos salientes. Además TARA CLASSIC se puede suministrar también como grifería de baja presión. Las posibilidades de aplicación se pueden ampliar en combinación con un juego de grifo para cocina o un juego de grifo profesional tipo ducha.



**33 880 888**  
Professional single-lever mixer, 200 mm projection  
Miscelatore monocomando professionale, profondità 200 mm  
Mezclador monomando profesional, saliente 200 mm

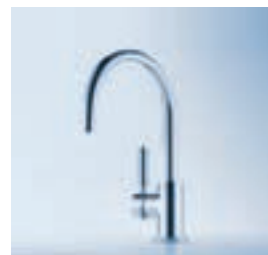

**33 800 889**  
Single-lever mixer with lever on left, 200 mm projection  
Miscelatore monocomando azionamento a sinistra, profondità 200 mm  
Mezclador monomando con palanca a la izquierda, saliente 200 mm

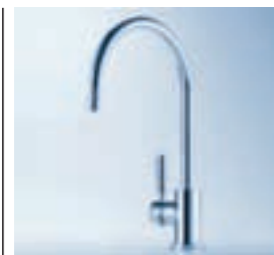

**33 815 889**  
Single-lever mixer with lever on left, 235 mm projection  
Miscelatore monocomando azionamento a sinistra, profondità 235 mm  
Mezclador monomando con palanca a la izquierda, saliente 235 mm



**33 815 888**  
Single-lever mixer, 235 mm projection  
Miscelatore monocomando, profondità 235 mm  
Mezclador monomando, saliente 235 mm



**33 826 888 + 27 718 970**  
Single-lever mixer with rinsing spray set, 235 mm projection  
Miscelatore monocomando con gruppo doccia lavello, profondità 235 mm  
Mezclador monomando con juego de grifo para cocina, saliente 235 mm



**33 800 888**  
Single-lever mixer, 200 mm projection  
Miscelatore monocomando, profondità 200 mm  
Mezclador monomando, saliente 200 mm



**33 826 888 + 27 780 970**  
Single-lever mixer with profi spray set, 235 mm projection  
Miscelatore monocomando con batteria doccia professionale, profondità 235 mm  
Mezclador monomando con juego de grifo profesional tipo ducha, saliente 235 mm

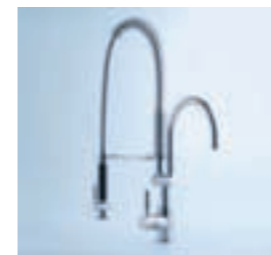

**33 880 889**  
Professional single-lever mixer with lever on left, 200 mm projection  
Miscelatore monocomando professionale azionamento a sinistra, profondità 200 mm  
Mezclador monomando profesional con palanca a la izquierda, saliente 200 mm

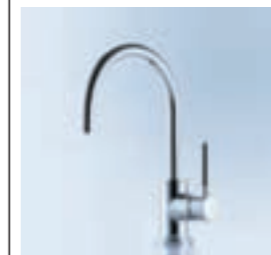

**33 850 888\***  
Single-lever mixer, 200 mm projection  
Miscelatore monocomando, profondità 200 mm  
Mezclador monomando, saliente 200 mm



**33 855 888\***  
Single-lever mixer, 235 mm projection  
Miscelatore monocomando, profondità 235 mm  
Mezclador monomando, saliente 235 mm

Excerpt from the product range. More detailed information can be obtained from your dealer. / Estratto dalla gamma completa prodotti. Il Vostro rivenditore specializzato sarà lieto di fornirvi maggiori informazioni. / Extracto del programa de productos. Su comercio le facilitará informaciones exhaustivas.

\* For open hot-water boilers. Not available in the USA and Canada. / Per scaldacqua aperto. Non disponibile negli Stati Uniti e in Canada. / Para calentador de agua abierto. No disponible en los EE.UU. ni en Canadá.

Inch = mm x 0.0394



**19 815 888**  
Two-hole bridge mixer, 235 mm projection  
Batteria arcata a due fori, profondità 235 mm  
Grifo mezclador de puente de dos orificios, saliente 235 mm



**17 512 880**  
Pillar tap, 135 mm projection  
Rubinetto lavabo, profondità 135 mm  
Grifo de un agua, saliente 135 mm



**20 815 888 + 27 718 970**  
Three-hole mixer with rinsing spray set, 235 mm projection  
Batteria tre fori con gruppo doccetta lavello, profondità 235 mm  
Grifo mezclador con tres orificios con juego de grifo para cocina, saliente 235 mm



**20 815 888 + 27 780 970**  
Three-hole mixer with profi spray set, 235 mm projection  
Batteria tre fori con batteria doccetta professionale, profondità 235 mm  
Grifo mezclador con tres orificios con juego de grifo profesional tipo ducha, saliente 235 mm



**20 712 888**  
Three-hole mixer, 200 mm projection  
Batteria tre fori, profondità 200 mm  
Grifo mezclador con tres orificios, saliente 200 mm

Inch = mm x 0.0394



# Tara

Sieger Design

## THE ARCHETYPAL FITTING.

Curves and crosses identify TARA as the prototype of a water former. With TARA, Dornbracht has created a design classic of the modern age. Its cross-handles have written fittings history, its design language is characterised by elegance and clarity. The high, pivotable spout allows for optimum use of the workspace around the sink. The TARA three-hole mixer can be fitted with the rinsing or profi spray set, as an option.

## L'ARCHETIPO DELLA RUBINETTERIA.

Arco e croce definiscono TARA come prototipo di acqua plasmata. Con essa Dornbracht ha creato un classico del design contemporaneo. Le sue manopole a crociera hanno scritto la storia della rubinetteria, il linguaggio delle sue forme è ispirato da eleganza e chiarezza. La bocca alta e girevole consente di sfruttare in modo ottimale l'area di lavoro attorno al lavello. In via opzionale la batteria tre fori TARA può essere inoltre integrata con il gruppo doccetta lavello o con la batteria doccetta professionale.

## EL ARQUETIPO DE UNA GRIFERÍA.

El arco y la cruz caracterizan a TARA como una manera primitiva de dar forma al agua. Dornbracht ha creado con esta grifería un clásico del diseño de los tiempos modernos. Sus manillas en forma de cruz forman parte de la historia de las griferías, su idioma de formas está claramente influenciado por la elegancia y la claridad. Gracias al caño de salida giratorio alto se puede aprovechar la zona de trabajo alrededor del fregadero de forma óptima. El grifo mezclador de tres orificios puede completarse adicionalmente con un juego de grifo para cocina o un juego de grifo profesional tipo ducha.



**22 021 890**  
Single-hole mixer, 200 mm projection  
Batteria monoforo, profondità 200 mm  
Grifo mezclador con un orificio, saliente 200 mm



**19 125 890**  
Two-hole bridge mixer, 200 mm projection  
Batteria arcata a due fori, profondità 200 mm  
Grifo mezclador de puente de dos orificios, saliente 200 mm



**22 815 890**  
Single-hole mixer, 235 mm projection  
Batteria monoforo, profondità 235 mm  
Grifo mezclador con un orificio, saliente 235 mm



**19 815 890**  
Two-hole bridge mixer, 235 mm projection  
Batteria arcata a due fori, profondità 235 mm  
Grifo mezclador de puente de dos orificios, saliente 235 mm



**20 815 890**  
Three-hole mixer, 235 mm projection  
Batteria tre fori, profondità 235 mm  
Grifo mezclador con tres orificios, saliente 235 mm



**20 815 890 + 27 718 970**  
Three-hole mixer with rinsing spray set, 235 mm projection  
Batteria tre fori con gruppo doccetta lavello, profondità 235 mm  
Grifo mezclador con tres orificios con juego de grifo para cocina, saliente 235 mm



**20 712 890**  
Three-hole mixer, 200 mm projection  
Batteria tre fori, profondità 200 mm  
Grifo mezclador con tres orificios, saliente 200 mm



**20 815 890 + 27 780 970**  
Three-hole mixer with profi spray set, 235 mm projection  
Batteria tre fori con batteria doccetta professionale, profondità 235 mm  
Grifo mezclador con tres orificios con juego de grifo profesional tipo ducha, saliente 235 mm

Excerpt from the product range. More detailed information can be obtained from your dealer. / Estratto dalla gamma completa prodotti. Il Vostro rivenditore specializzato sarà lieto di fornirvi maggiori informazioni. / Extracto del programa de productos. Su comercio le facilitará informaciones exhaustivas.

Inch = mm x 0.0394



**30 151 890**  
Tap with pivotable and extendible spout, 315-485 mm projection  
Rubinetto con bocca girevole e estraibile, profondità 315-485 mm  
Grifo con caño giratorio y telescópico, saliente 315-485 mm



**31 151 890**  
Wall-mounted bridge mixer with extendible spout, 365-545 mm projection  
Batteria arcata montaggio a muro con bocca estraibile, profondità 365-545 mm  
Grifo mezclador de puente montaje a pared con caño telescópico, saliente 365-545 mm

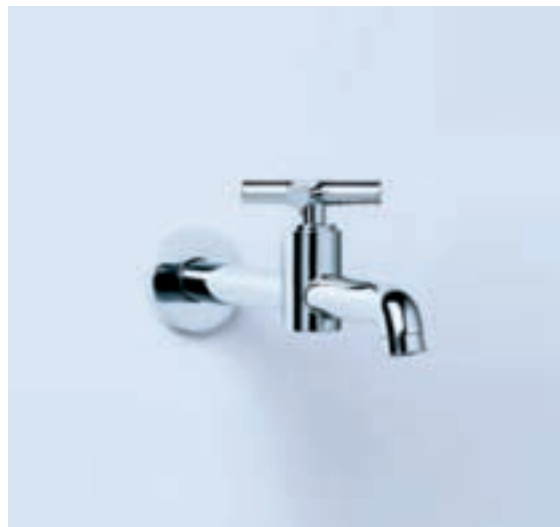

**30 020 890**  
Single tap for wall mounting, 200 mm projection  
Rubinetto a muro per montaggio a muro, profondità 200 mm  
Grifo para montaje a pared, saliente 200 mm

Inch = mm x 0.0394



## Madison / Madison Flair

### ELEGANCE THROUGH TIME.

MADISON and MADISON FLAIR combine nostalgic charm with functional elements. The elegance of the form and the quality of the materials are truly fascinating. Cross-handles with white porcelain plates, the faceting of the spout reflected in the rosettes, that is MADISON. Simple yet elegant levers, recalling the classic historical design form, that is MADISON FLAIR.

### ELEGANZA SENZA TEMPO.

MADISON e MADISON FLAIR coniugano uno charme nostalgico con elementi funzionali. Affascinanti per l'eleganza della forma e la preziosità del materiale. Manopole a crociera con piastrine in porcellana bianca ed una bocca la cui sfaccettatura si ripropone nelle rosette, in MADISON. Impugnature a leva, sobrie ed eleganti al tempo stesso, che colgono l'essenza del modello formale storico classico, in MADISON FLAIR.

### ELEGANCIA IMPERECEDERA.

MADISON y MADISON FLAIR combinan un encanto nostálgico con elementos funcionales. Fascinantes gracias a la elegancia de sus formas y al valor del material. MADISON le ofrece manillas en forma de cruz con plaquitas de porcelana blanca y una salida que se refleja en las rosetas. MADISON FLAIR dispone de manillas sencillas y, a la vez elegantes, que estilizan su forma clásico-histórica.



**21 024 360**  
Single-hole mixer, 135 mm projection  
Batteria monoforo, profondità 135 mm  
Grifo mezclador con un orificio, saliente 135 mm



**19 125 360**  
Two-hole bridge mixer, 200 mm projection  
Batteria arcata a due fori, profondità 200 mm  
Grifo mezclador de puente de dos orificios, saliente 200 mm



**22 021 360**  
Single-hole mixer, 200 mm projection  
Batteria monoforo, profondità 200 mm  
Grifo mezclador con un orificio, saliente 200 mm



**19 125 378**  
Two-hole bridge mixer, 200 mm projection  
Batteria arcata a due fori, profondità 200 mm  
Grifo mezclador de puente de dos orificios, saliente 200 mm



**20 712 360**  
Three-hole mixer, 200 mm projection  
Batteria tre fori, profondità 200 mm  
Grifo mezclador con tres orificios, saliente 200 mm



**20 712 378 + 27 715 970**  
Three-hole mixer with rinsing spray set, 200 mm projection  
Batteria tre fori con gruppo doccia lavello, profondità 200 mm  
Grifo mezclador con tres orificios con juego de grifo para cocina, saliente 200 mm



**20 712 360 + 27 715 970**  
Three-hole mixer with rinsing spray set, 200 mm projection  
Batteria tre fori con gruppo doccia lavello, profondità 200 mm  
Grifo mezclador con tres orificios con juego de grifo para cocina, saliente 200 mm



**20 712 378**  
Three-hole mixer, 200 mm projection  
Batteria tre fori, profondità 200 mm  
Grifo mezclador con tres orificios, saliente 200 mm

Excerpt from the product range. More detailed information can be obtained from your dealer. / Estratto dalla gamma completa prodotti. Il Vostro rivenditore specializzato sarà lieto di fornirvi maggiori informazioni. / Extracto del programa de productos. Su comercio le facilitará informaciones exhaustivas.

Inch = mm x 0.0394



**30 151 360**  
Tap with pivotable and extendible spout, 330-510 mm projection  
Rubinetto con bocca girevole e estraibile, profondità 330-510 mm  
Grifo con caño giratorio y telescópico, saliente 330-510 mm



**31 151 360**  
Wall-mounted bridge mixer with extendible spout, 360-540 mm projection  
Batteria arcata montaggio a muro con bocca estraibile, profondità 360-540 mm  
Grifo mezclador de puente montaje a pared con caño telescópico, saliente 360-540 mm



**31 125 360**  
Wall-mounted bridge mixer with high spout, 200 mm projection  
Batteria arcata montaggio a muro con bocca alta, profondità 200 mm  
Grifo mezclador de puente montaje a pared con caño alto, saliente 200 mm



**30 010 360**  
Single tap for wall mounting, 105 mm projection  
Rubinetto a muro per montaggio a muro, profondità 105 mm  
Grifo para montaje a pared, saliente 105 mm

Inch = mm x 0.0394

## Accessories Accessori Accesorios

### THE PERFECT ADDITION TO EACH SERIES.

Our accessories are the stylistically perfect way to round off the kitchen ambience. Whatever fitting you choose. Virtually all our accessories are suitable for each series and are available in a finish to match the fitting.

### LE AGGIUNTE ABBINATE AD OGNI SERIE.

Gli accessori costituiscono il completamento ottimale sotto il profilo stilistico dell'ambiente cucina. Indipendentemente dall'armatura scelta. Quasi tutti gli accessori sono adatti a ciascuna serie e disponibili nella superficie abbinata alla rubinetteria.

### EL COMPLEMENTO ADECUADO PARA TODAS LAS SERIES.

Gracias a los accesorios se consigue completar el ambiente de la cocina siguiendo el mismo estilo. Independientemente de la grifería que se elija. Casi todos los accesorios son adecuados para todas las series y se pueden suministrar en el acabado correspondiente a la grifería.



**82 435 970**  
Integrated washing-up liquid dispenser  
Dispenser per detersivo liquido da incasso  
Dosificador de lavavajillas encastrable



**83 430 970**  
Washing-up liquid dispenser wall model  
Dispenser per detersivo liquido modello da parete  
Dosificador de lavavajillas modelo de pared

Inch = mm x 0.0394



**11 000 890**  
Furniture knob  
Gancio  
Tirador de mueble



**11 000 360**  
Furniture knob  
Gancio  
Tirador de mueble



**83 430 360**  
Washing-up liquid dispenser wall model  
Dispenser per detersivo liquido modello da parete  
Dosificador de lavavajillas modelo de pared

# x-tra Service

**FROM ITS VERY INCEPTION, DORNBRACHT, THE FITTINGS MANUFACTURER, HAS NEVER BEEN A FITTINGS MANUFACTURER IN THE CONVENTIONAL SENSE.**

Our history now extends for over 50 years, during which we have abandoned the conventional routes time and again and have established ourselves with the reputation of a specialist for high quality and, above all, individual fittings and accessories for the bathroom and kitchen.

With each of our fittings we also document our fascination for perfect manufacturing work. We use traditional craftsmanship as the basis for the very highest quality possible today – a combination of function, form and quality production for every single product design.

Work at Dornbracht is not so much a matter of mechanics, but more a matter of mental or even emotional qualities. Every individual employee must be in love with every single one of our fittings, because that is the only way we can explain their great attention to detail and their continuous search for an even more perfect solution, that is a particular characteristic of our x-tra Service department. Many clever, precisely coordinated steps result in the aforementioned products that our customers expect from us.

**FIN DAI SUOI ESORDI LA FABBRICA DI RUBINETTERIE DORNBRACHT NON È MAI STATA UN PRODUTTORE IN SENSO TRADIZIONALE.**

Da oltre 50 anni non seguiamo, per scelta, i percorsi tradizionali e così siamo diventati specialisti in rubinetterie e accessori raffinati e, soprattutto, personalizzati per il bagno e la cucina.

Ogni nostra rubinetteria documenta anche il fascino che proviamo per i manufatti perfetti. Dalla tradizione artigianale nascono esigenze che si sono conservate fino ad oggi: funzionalità, forma e lavorazione ai massimi livelli come base fondamentale di ogni progetto di prodotto.

Il lavoro in Dornbracht si esprime non tanto in un fattore meccanico, quanto piuttosto in elementi mentali e perfino emozionali. Ogni singolo dipendente è innamorato di ogni singola rubinetteria. Perché solo così si spiega il grande amore per il dettaglio e la costante ricerca di soluzioni sempre più perfette, doti che caratterizzano soprattutto il nostro reparto x-tra Service. Le molte fasi del lavoro di rifinitura, sintonizzate tra loro in modo preciso, portano ai prodotti personalizzati che i clienti si aspettano da noi.

**DESDE EL PRINCIPIO, LA FÁBRICA DE GRIFERÍAS DORNBRACHT NO HA SIDO UN FABRICANTE DE GRIFERÍAS EN EL SENTIDO CONVENCIONAL.**

Ahora, desde hace ya 50 años, abandonamos una y otra vez conscientemente las vías tradicionales, convirtiéndonos así en especialistas en griferías y accesorios exigentes y, sobre todo, individuales, para el baño y la cocina.

Con cada una de nuestras griferías evidenciamos también la fascinación por el perfecto trabajo artesanal. De la tradición artesana surge una reivindicación que se mantiene hasta hoy: función, forma y fabricación de máximo nivel como base esencial del diseño de cada producto.

Así, el trabajo en Dornbracht es menos una tarea mecánica; más bien exige cualidades mentales e incluso emocionales. En el fondo, todos los empleados deben estar enamorados de cada una de las griferías. Porque sólo así se explica el gran amor al detalle y la búsqueda continua de una solución aún más perfecta que caracteriza sobre todo al servicio x-tra Service. Muchas fases de trabajo perfeccionadas y adaptadas de forma precisa entre ellas resultan en los productos individuales que nuestros clientes esperan de nosotros.

**01 SPECIAL PRODUCTION  
REALIZZAZIONE SU MISURA  
FABRICACIÓN A MEDIDA**

If, when the kitchen is being planned, it emerges that the size of a fitting or an accessory is not a perfect fit for the architecture, our x-tra Service can make extensions and reductions, provided this is technically feasible.

Se nella progettazione della cucina risulta che la misura di un gruppo rubinetteria o di un accessorio non si adegua perfettamente all'ambiente, il nostro x-tra Service può effettuare allungamenti o riduzioni, se tecnicamente realizzabili.

Si, al planificar la cocina, se constata que la medida de una grifería o de un accesorio no se adapta perfectamente a la arquitectura, nuestro x-tra Service puede prolongarla o acortarla si es técnicamente posible.

**02 SPECIAL FINISHES  
SUPERFICI SPECIALI  
ACABADOS ESPECIALES**

Even if a certain finish is not listed in the catalogue for a Dornbracht fitting, the x-tra Service can

refine every series in every finish and colour featured in the latest Dornbracht programme. Additional finishes and colours can be implemented on request, if production proves viable.

Anche se per una rubinetteria Dornbracht non è prevista di serie una determinata superficie, nessuno deve rinunciare alla superficie che più desidera. x-tra Service, infatti, può trasformare qualsiasi serie realizzandola in una qualunque delle superfici e dei colori presenti nella gamma Dornbracht. Altre superfici ed altri colori possono essere realizzati su richiesta e dopo la verifica delle possibilità di produzione.

Incluso si un acabado para una determinada grifería Dornbracht no se ofrece en el catálogo, el cliente no tiene por qué conformarse con otro acabado. Gracias a x-tra Service podrá completar todas las series con cualquier acabado y color que se encuentren en el programa actual de Dornbracht. Tras comprobar las posibilidades de producción y a petición del cliente también se pueden obtener otros acabados o colores.

**03 SURFACE FINISHING  
RIFINITURA DELLE SUPERFICI  
ACABADO DE SUPERFICIES**

To ensure that even the products not supplied by Dornbracht match the chosen fitting in the kitchen, the x-tra Service provides a finish refinement service. These products are then given the same finish as the fitting from the current product programme. This service is often also used for renovating kitchens using existing fitting elements.

Affinché in cucina anche i prodotti non forniti da Dornbracht siano in sintonia con la rubinetteria scelta, x-tra Service propone la rifinitura delle superfici. Questi prodotti vengono quindi rifiniti nella stessa superficie della rubinetteria disponibile nel programma di produzione in vigore. Tale servizio si utilizza spesso anche nella ristrutturazione di cucine che dispongono già degli elementi di rubinetteria.

x-tra Service ofrece un acabado de superficies para que también los productos de cocina que no hayan sido suministrados por Dornbracht se adapten perfectamente a la grifería elegida. Estos productos se proveen del mismo acabado que la grifería del programa de productos actual. Este servicio se emplea a menudo en la renovación de cocinas que ya disponen de grifería.

## Finishes Superfici Superficies

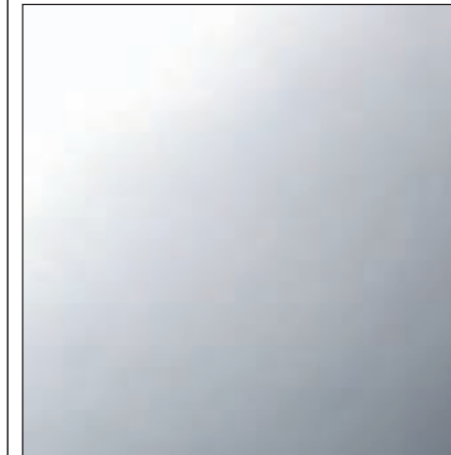

00  
polished chrome / cromato / cromo

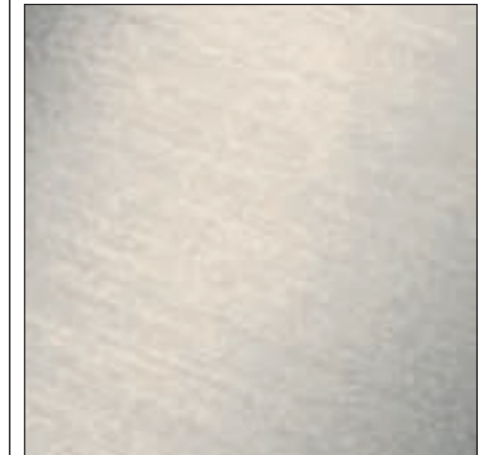

06  
platinum matt / platinato opaco / platino mate

**04 MAINTAINING THE VALUE  
MANTENIMENTO DEL VALORE  
CONSERVACIÓN DEL VALOR**

To maintain our customers' pleasure in their Dornbracht classics for as long as possible, the x-tra Service offers the complete restoration of function and individual finishing for fittings which are no longer available, up to ten years after the series has been discontinued. For example, if the finish is dull and scratched, it will be ground, polished and galvanised until it gleams as good as new.

Per salvaguardare il più a lungo possibile la soddisfazione dei nostri clienti nei confronti dei classici Dornbracht non più disponibili sul mercato, x-tra Service offre il ripristino totale della funzionalità e il restauro personalizzato, anche fino a dieci anni dopo la messa fuori produzione della serie. Se ad esempio la superficie è opaca e rigata, viene levigata, lucidata e galvanizzata finché non splende di nuovo come nuova.

Para que nuestros clientes conserven durante el mayor tiempo posible la belleza de sus clásicos de Dornbracht que ya no están disponibles, x-tra Service ofrece la recuperación completa de su funcionamiento y la restauración individual, incluso hasta diez años tras suprimir la serie. Si, por ejemplo, la superficie ha perdido su brillo o

está rayada, se somete a un proceso de rectificado, pulido y galvanizado hasta que vuelva a brillar como al principio.



X-TRA SERVICE

The detailed x-tra Service brochure can be downloaded from the Internet at [www.dornbracht.com](http://www.dornbracht.com)

La brochure dettagliata x-tra Service è disponibile come download in Internet al sito [www.dornbracht.com](http://www.dornbracht.com)

Podrá descargar el prospecto completo x-tra Service en internet en [www.dornbracht.com](http://www.dornbracht.com)

FINISHES / SUPERFICI / SUPERFICIES

Due to the printing technique used here, the colours shown above may vary from the true color of the actual finish. / Per motivi tecnici di stampa non possiamo garantire la fedeltà dei colori qui riprodotti. / Los colores reproducidos en el presente catálogo no son vinculantes por razones de impresión.

# Scale drawings Disegni quotati Diseños de medidas

## Elio

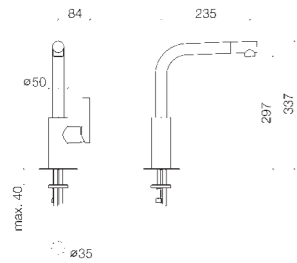

**33 800 790**  
Single-lever mixer, 235 mm projection  
Miscelatore monocomando, profondità 235 mm  
Mezclador monomando, saliente 235 mm

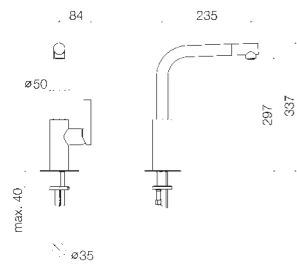

**33 850 790**  
Single-lever mixer, 235 mm projection  
Miscelatore monocomando, profondità 235 mm  
Mezclador monomando, saliente 235 mm

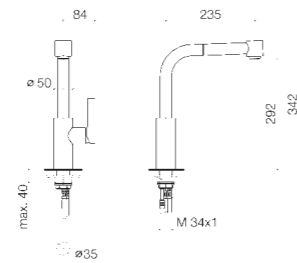

**33 870 790**  
Single-lever mixer with extendable spray, 235 mm projection  
Miscelatore monocomando con doccetta estraibile, profondità 235 mm  
Mezclador monomando con grifo estraible, saliente 235 mm

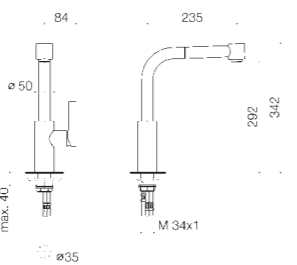

**33 890 790**  
Single-lever mixer with extendable spray, 235 mm projection  
Miscelatore monocomando con doccetta estraibile, profondità 235 mm  
Mezclador monomando con grifo estraible, saliente 235 mm

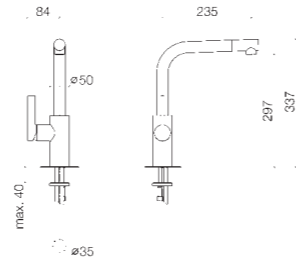

**33 800 791**  
Single-lever mixer with lever on left, 235 mm projection  
Miscelatore monocomando azionamento a sinistra, profondità 235 mm  
Mezclador monomando con palanca a la izquierda, saliente 235 mm

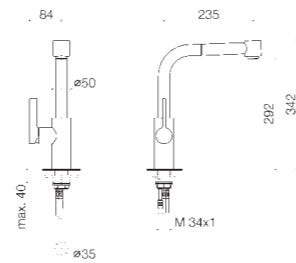

**33 870 791**  
Single-lever mixer with extendable spray, lever on left, 235 mm projection  
Miscelatore monocomando con doccetta estraibile, azionamento a sinistra, profondità 235 mm  
Mezclador monomando con grifo estraible, palanca a la izquierda, saliente 235 mm

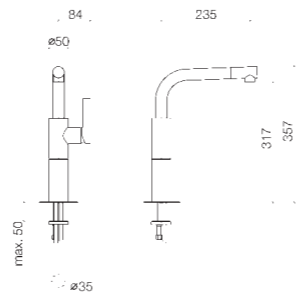

**33 834 790**  
Single-lever mixer with base, 235 mm projection  
Miscelatore monocomando con zoccolo alto, profondità 235 mm  
Mezclador monomando sobre zócalo, saliente 235 mm

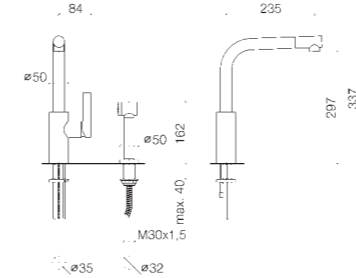

**33 826 790 + 27 719 970**  
Single-lever mixer with rinsing spray set, 235 mm projection  
Miscelatore monocomando con gruppo doccetta livello, profondità 235 mm  
Mezclador monomando con juego de grifo para cocina, saliente 235 mm

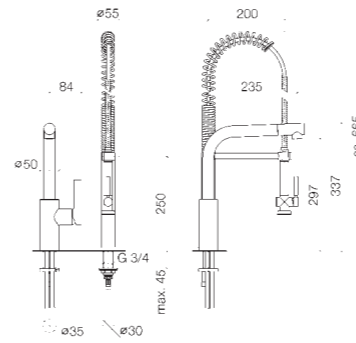

**33 826 790 + 27 781 970**  
Single-lever mixer with profi spray set, 235 mm projection  
Miscelatore monocomando con batteria doccetta professionale, profondità 235 mm  
Mezclador monomando con juego de grifo profesional tipo ducha, saliente 235 mm

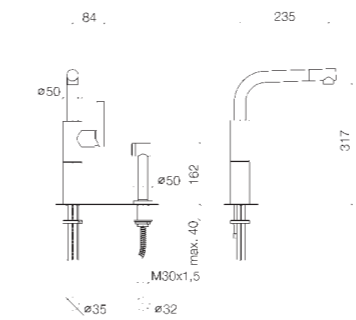

**33 836 790 + 27 719 970**  
Single-lever mixer with base with rinsing spray set, 235 mm projection  
Miscelatore monocomando con zoccolo alto con gruppo doccetta livello, profondità 235 mm  
Mezclador monomando sobre zócalo con juego de grifo para cocina, saliente 235 mm

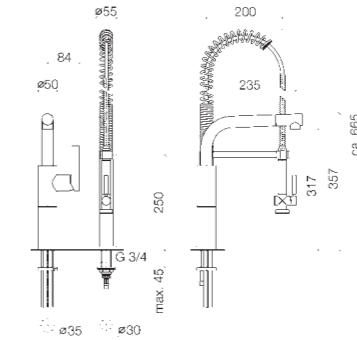

**33 836 790 + 27 781 970**  
Single-lever mixer with base with profi spray set, 235 mm projection  
Miscelatore monocomando con zoccolo alto con batteria doccetta professionale, profondità 235 mm  
Mezclador monomando sobre zócalo con juego de grifo profesional tipo ducha, saliente 235 mm

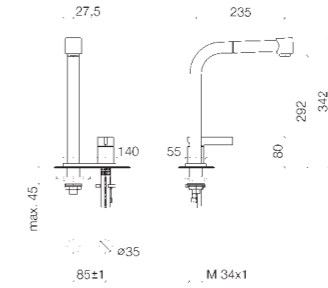

**32 870 790**  
Two-hole mixer with extendable spray and cover plate, 235 mm projection  
Miscelatore monocomando a due fori con doccetta estraibile e piastra di copertura, profondità 235 mm  
Grifo mezclador con dos orificios con grifo estraible y cubierta, saliente 235 mm

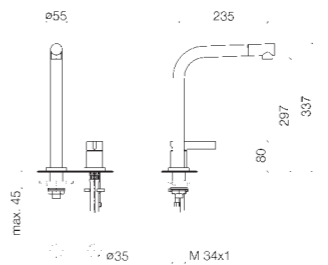

**32 800 790**  
Two-hole mixer with individual rosettes, 235 mm projection  
Miscelatore monocomando a due fori con rosette separate, profondità 235 mm  
Grifo mezclador con dos orificios con rosetas separadas, saliente 235 mm

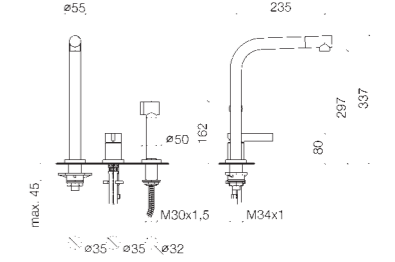

**32 800 790 + 27 719 970**  
Two-hole mixer with individual rosettes and rinsing spray set, 235 mm projection  
Miscelatore monocomando a due fori con rosette separate e con gruppo doccetta livello, profondità 235 mm  
Grifo mezclador con dos orificios con rosetas separadas y juego de grifo para cocina, saliente 235 mm

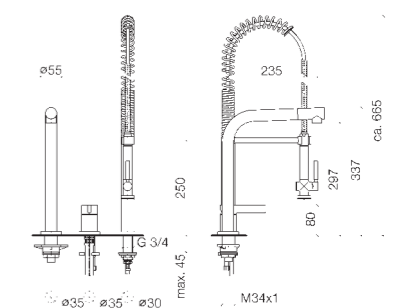

**32 800 790 + 27 781 970**  
Two-hole mixer with individual rosettes and profi spray set, 235 mm projection  
Miscelatore monocomando a due fori con rosette separate e batteria doccetta professionale, profondità 235 mm  
Grifo mezclador con dos orificios con rosetas separadas y juego de grifo profesional tipo ducha, saliente 235 mm

Inch = mm x 0.0394

Maro

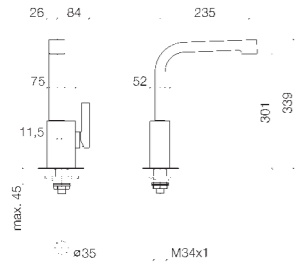

**33 800 795**  
Single-lever mixer, 235 mm projection  
Miscelatore monocomando, profondità 235 mm  
Mezclador monomando, saliente 235 mm

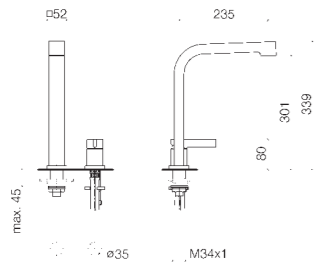

**32 800 795**  
Two-hole mixer with individual rosettes, 235 mm projection  
Miscelatore monocomando a due fori con rosette separate, profondità 235 mm  
Grifo mezclador con dos orificios con rosetas separadas, saliente 235 mm

Lot

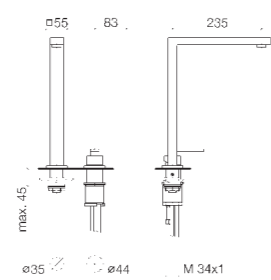

**32 800 680**  
Two-hole mixer with individual rosettes, 235 mm projection  
Miscelatore monocomando a due fori con rosette separate, profondità 235 mm  
Grifo mezclador con dos orificios con rosetas separadas, saliente 235 mm

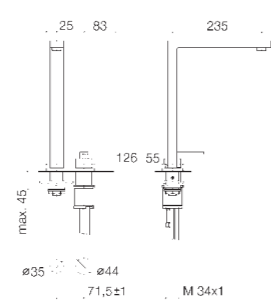

**32 843 680**  
Two-hole mixer with cover plate, 235 mm projection  
Miscelatore monocomando a due fori con piastra di copertura, profondità 235 mm  
Grifo mezclador con dos orificios con cubierta, saliente 235 mm

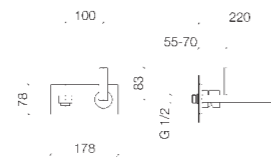

**36 820 680**  
Wall-mounted mixer with cover plate, 220 mm projection  
Miscelatore monocomando incasso con piastra di copertura, profondità 220 mm  
Mezclador de pared con cubierta, saliente 220 mm

Meta.02

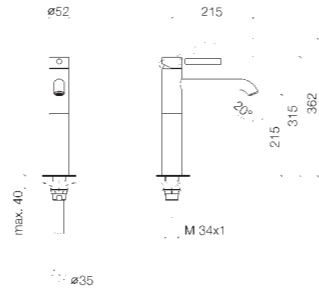

**33 800 625**  
Single-lever mixer, 215 mm projection  
Miscelatore monocomando, profondità 215 mm  
Mezclador monomando, saliente 215 mm

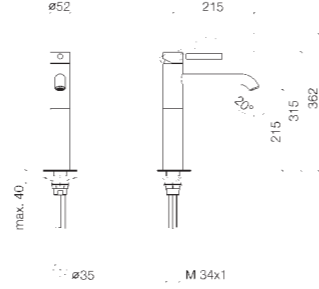

**33 850 625**  
Single-lever mixer, 215 mm projection  
Miscelatore monocomando, profondità 215 mm  
Mezclador monomando, saliente 215 mm

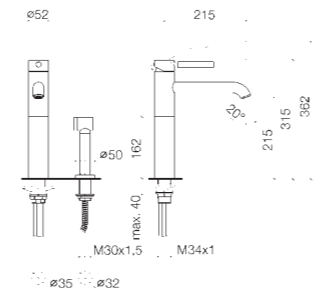

**33 826 625 + 27 719 970**  
Single-lever mixer with rinsing spray set, 215 mm projection  
Miscelatore monocomando con gruppo doccia lavello, profondità 215 mm  
Mezclador monomando con juego de grifo para cocina, saliente 215 mm

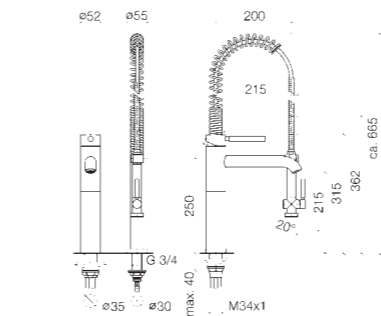

**33 826 625 + 27 781 970**  
Single-lever mixer with profi spray set, 215 mm projection  
Miscelatore monocomando con batteria doccia professionale, profondità 215 mm  
Mezclador monomando con juego de grifo profesional tipo ducha, saliente 215 mm

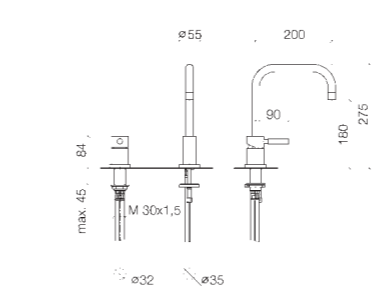

**32 800 625**  
Two-hole mixer, 200 mm projection  
Miscelatore monocomando a due fori, profondità 200 mm  
Grifo mezclador con dos orificios, saliente 200 mm

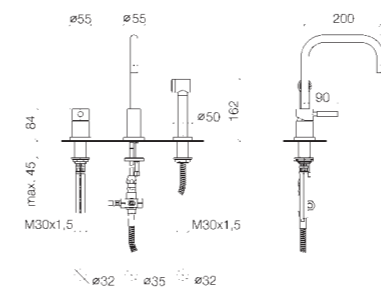

**32 800 625 + 27 719 970**  
Two-hole mixer with rinsing spray set, 200 mm projection  
Miscelatore monocomando a due fori con gruppo doccia lavello, profondità 200 mm  
Grifo mezclador con dos orificios con juego de grifo para cocina, saliente 200 mm

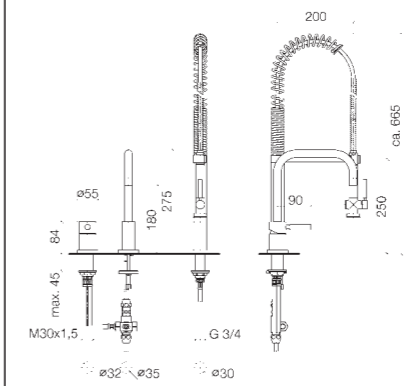

**32 800 625 + 27 781 970**  
Two-hole mixer with profi spray set, 200 mm projection  
Miscelatore monocomando a due fori con batteria doccia professionale, profondità 200 mm  
Grifo mezclador con dos orificios con juego de grifo profesional tipo ducha, saliente 200 mm

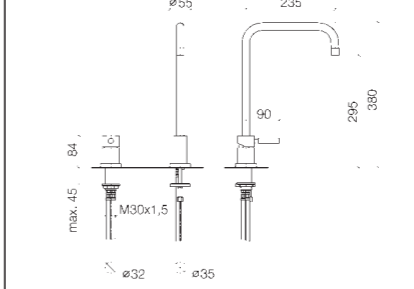

**32 815 625**  
Two-hole mixer, 235 mm projection  
Miscelatore monocomando a due fori, profondità 235 mm  
Grifo mezclador con dos orificios, saliente 235 mm

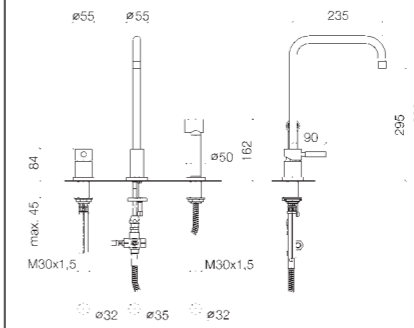

**32 815 625 + 27 719 970**  
Two-hole mixer with rinsing spray set, 235 mm projection  
Miscelatore monocomando a due fori con gruppo doccia lavello, profondità 235 mm  
Grifo mezclador con dos orificios con juego de grifo para cocina, saliente 235 mm

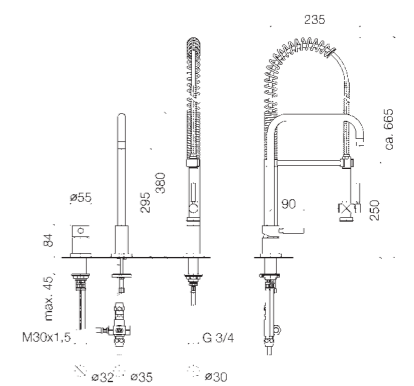

**32 815 625 + 27 781 970**  
Two-hole mixer with profi spray set, 235 mm projection  
Miscelatore monocomando a due fori con batteria doccia professionale, profondità 235 mm  
Grifo mezclador con dos orificios con juego de grifo profesional tipo ducha, saliente 235 mm

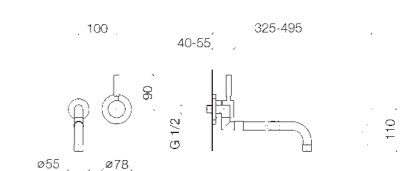

**36 851 625**  
Wall-mounted mixer with extendible spout and individual rosettes, 325-495 mm projection  
Miscelatore monocomando incasso con bocca estraibile e rosette separate, profondità 325-495 mm  
Mezclador de pared con caño extensible y rosetas separadas, saliente 325-495 mm

Inch = mm x 0.0394

## Tara Classic

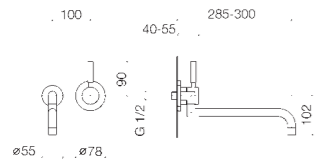

**36 838 625**  
Wall-mounted mixer with individual rosettes, 300 mm projection  
Miscelatore monocomando incasso con rosette separate, profondità 300 mm  
Mezclador de pared con rosetas separadas, saliente 300 mm

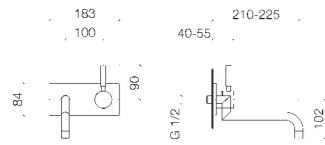

**36 834 625 + 12 650 970**  
Wall-mounted mixer with cover plate, 225 mm projection  
Miscelatore monocomando incasso con piastra di copertura, profondità 225 mm  
Mezclador de pared con cubierta, saliente 225 mm

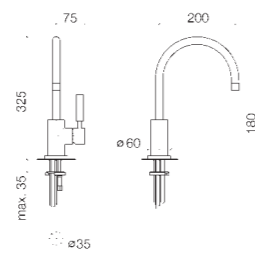

**33 800 888**  
Single-lever mixer, 200 mm projection  
Miscelatore monocomando, profondità 200 mm  
Mezclador monomando, saliente 200 mm

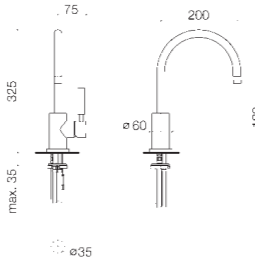

**33 850 888**  
Single-lever mixer, 200 mm projection  
Miscelatore monocomando, profondità 200 mm  
Mezclador monomando, saliente 200 mm

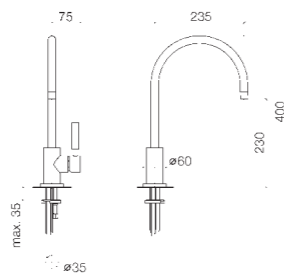

**33 815 888**  
Single-lever mixer, 235 mm projection  
Miscelatore monocomando, profondità 235 mm  
Mezclador monomando, saliente 235 mm

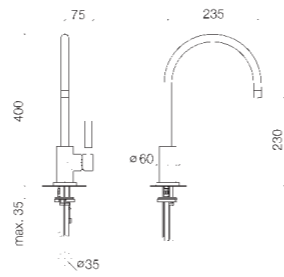

**33 855 888**  
Single-lever mixer, 235 mm projection  
Miscelatore monocomando, profondità 235 mm  
Mezclador monomando, saliente 235 mm

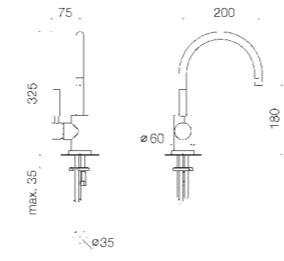

**33 800 889**  
Single-lever mixer with lever on left, 200 mm projection  
Miscelatore monocomando azionamento a sinistra, profondità 200 mm  
Mezclador monomando con palanca a la izquierda, saliente 200 mm

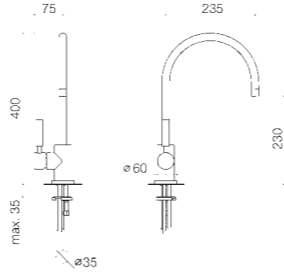

**33 815 889**  
Single-lever mixer with lever on left, 235 mm projection  
Miscelatore monocomando azionamento a sinistra, profondità 235 mm  
Mezclador monomando con palanca a la izquierda, saliente 235 mm

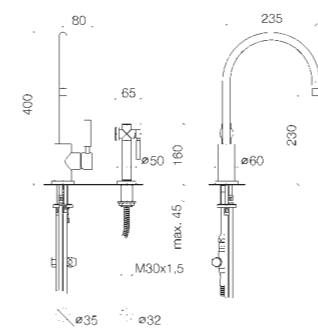

**33 826 888 + 27 718 970**  
Single-lever mixer with rinsing spray set, 235 mm projection  
Miscelatore monocomando con gruppo doccetta lavello, profondità 235 mm  
Mezclador monomando con juego de grifo para cocina, saliente 235 mm

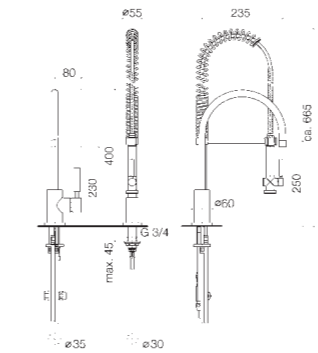

**33 826 888 + 27 780 970**  
Single-lever mixer with profi spray set, 235 mm projection  
Miscelatore monocomando con batteria doccetta professionale, profondità 235 mm  
Mezclador monomando con juego de grifo profesional tipo ducha, saliente 235 mm

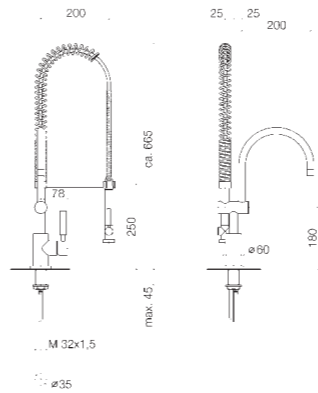

**33 880 888**  
Professional single-lever mixer, 200 mm projection  
Miscelatore monocomando professionale, profondità 200 mm  
Mezclador monomando profesional, saliente 200 mm

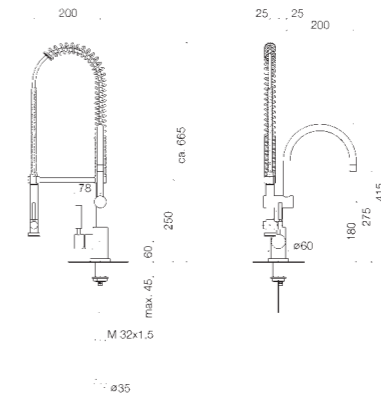

**33 880 889**  
Professional single-lever mixer with lever on left, 200 mm projection  
Miscelatore monocomando professionale azionamento a sinistra, profondità 200 mm  
Mezclador monomando profesional con palanca a la izquierda, saliente 200 mm

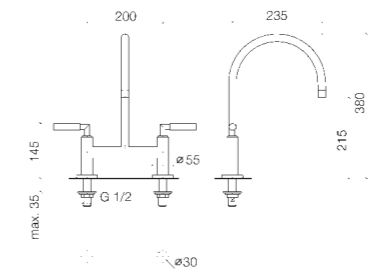

**19 815 888**  
Two-hole bridge mixer, 235 mm projection  
Batteria arcata a due fori, profondità 235 mm  
Grifo mezclador de puente de dos orificios, saliente 235 mm

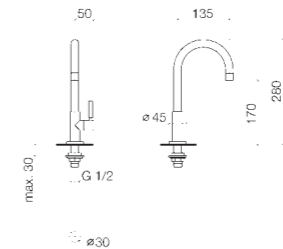

**17 512 880**  
Pillar tap, 135 mm projection  
Rubinetto lavabo, profondità 135 mm  
Grifo de un agua, saliente 135 mm

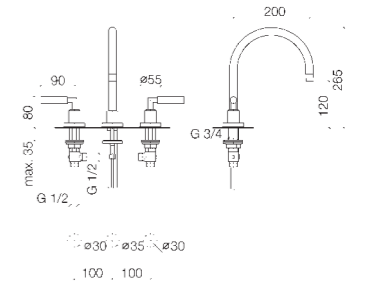

**20 712 888**  
Three-hole mixer, 200 mm projection  
Batteria tre fori, profondità 200 mm  
Grifo mezclador con tres orificios, saliente 200 mm

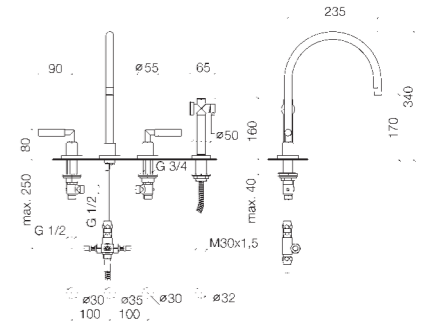

**20 815 888 + 27 718 970**  
Three-hole mixer with rinsing spray set, 235 mm projection  
Batteria tre fori con gruppo doccetta lavello, profondità 235 mm  
Grifo mezclador con tres orificios con juego de grifo para cocina, saliente 235 mm

Inch = mm x 0.0394

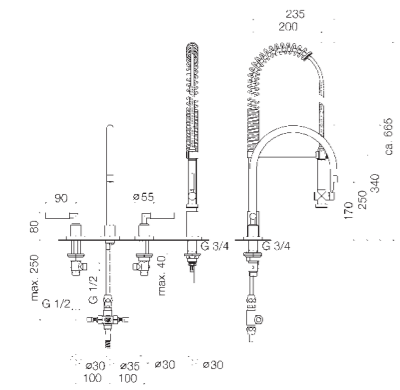

**20 815 888 + 27 780 970**  
 Three-hole mixer with profi spray set, 235 mm projection  
 Batteria tre fori con batteria doccia professionale,  
 profondità 235 mm  
 Grifo mezclador con tres orificios con juego de grifo  
 profesional tipo ducha, saliente 235 mm

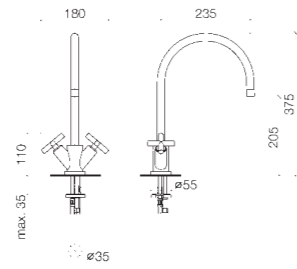

**22 815 890**  
 Single-hole mixer, 235 mm projection  
 Batteria monoforo, profondità 235 mm  
 Grifo mezclador con un orificio, saliente 235 mm

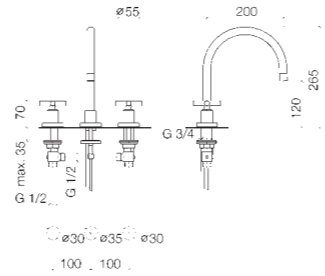

**20 712 890**  
 Three-hole mixer, 200 mm projection  
 Batteria tre fori, profondità 200 mm  
 Grifo mezclador con tres orificios, saliente 200 mm

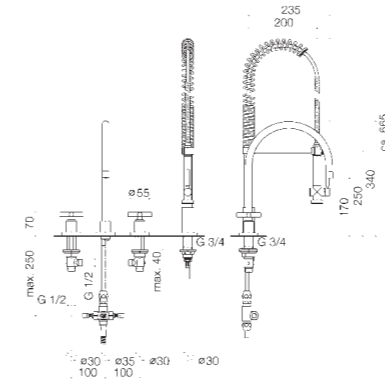

**20 815 890 + 27 780 970**  
 Three-hole mixer with profi spray set, 235 mm projection  
 Batteria tre fori con batteria doccia professionale,  
 profondità 235 mm  
 Grifo mezclador con tres orificios con juego de grifo  
 profesional tipo ducha, saliente 235 mm

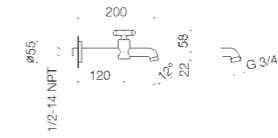

**30 020 890**  
 Single tap for wall mounting, 200 mm projection  
 Rubinetto a muro per montaggio a muro, profondità 200 mm  
 Grifo para montaje a pared, saliente 200 mm

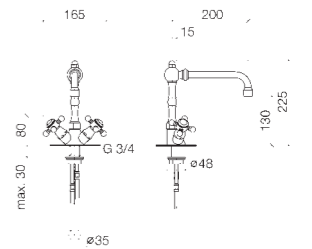

**22 021 360**  
 Single-hole mixer, 200 mm projection  
 Batteria monoforo, profondità 200 mm  
 Grifo mezclador con un orificio, saliente 200 mm

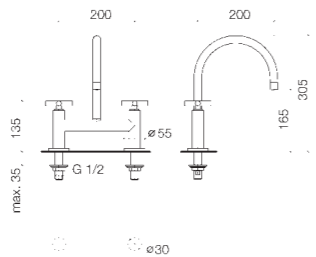

**19 125 890**  
 Two-hole bridge mixer, 200 mm projection  
 Batteria arcata a due fori, profondità 200 mm  
 Grifo mezclador de puente de dos orificios, saliente 200 mm

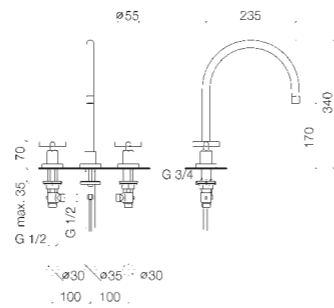

**20 815 890**  
 Three-hole mixer, 235 mm projection  
 Batteria tre fori, profondità 235 mm  
 Grifo mezclador con tres orificios, saliente 235 mm

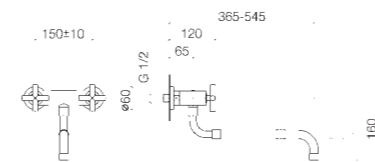

**31 151 890**  
 Wall-mounted bridge mixer with extendible spout,  
 365-545 mm projection  
 Batteria arcata montaggio a muro con bocca estraibile,  
 profondità 365-545 mm  
 Grifo mezclador de puente montaje a pared con caño  
 telescópico, saliente 365-545 mm

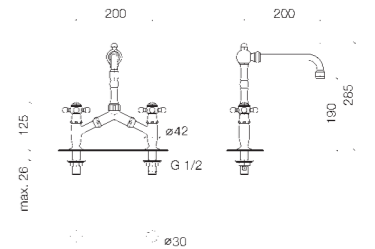

**19 125 360**  
 Two-hole bridge mixer, 200 mm projection  
 Batteria arcata a due fori, profondità 200 mm  
 Grifo mezclador de puente de dos orificios, saliente 200 mm

Tara

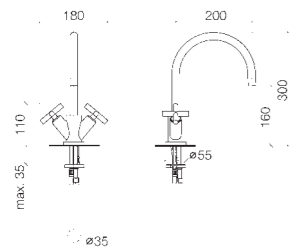

**22 021 890**  
 Single-hole mixer, 200 mm projection  
 Batteria monoforo, profondità 200 mm  
 Grifo mezclador con un orificio, saliente 200 mm

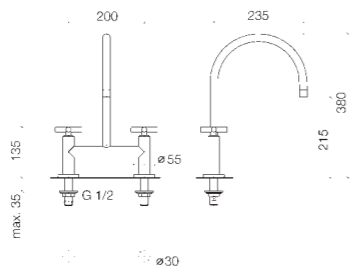

**19 815 890**  
 Two-hole bridge mixer, 235 mm projection  
 Batteria arcata a due fori, profondità 235 mm  
 Grifo mezclador de puente de dos orificios, saliente 235 mm

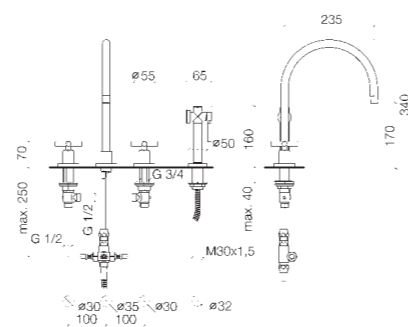

**20 815 890 + 27 718 970**  
 Three-hole mixer with rinsing spray set, 235 mm projection  
 Batteria tre fori con gruppo doccia lavello, profondità 235 mm  
 Grifo mezclador con tres orificios con juego de grifo para cocina,  
 saliente 235 mm

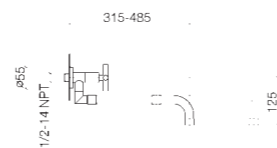

**30 151 890**  
 Tap with pivoting and extendible spout, 315-485 mm projection  
 Rubinetto con bocca girevole e estraibile, profondità 315-485 mm  
 Grifo con caño giratorio y telescópico, saliente 315-485 mm

Madison / Madison Flair

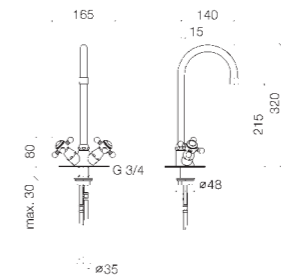

**21 024 360**  
 Single-hole mixer, 135 mm projection  
 Batteria monoforo, profondità 135 mm  
 Grifo mezclador con un orificio, saliente 135 mm

Inch = mm x 0.0394

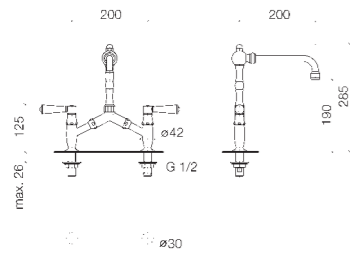

**19 125 378**  
Two-hole bridge mixer, 200 mm projection  
Batteria arcata a due fori, profondità 200 mm  
Grifo mezclador de puente de dos orificios, saliente 200 mm

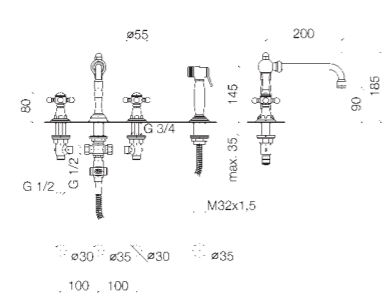

**20 712 360 + 27 715 970**  
Three-hole mixer with rinsing spray set, 200 mm projection  
Batteria tre fori con gruppo doccia lavello, profondità 200 mm  
Grifo mezclador con tres orificios con juego de grifo para cocina, saliente 200 mm

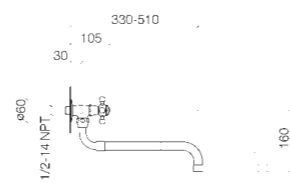

**30 151 360**  
Tap with pivotable and extendible spout, 330-510 mm projection  
Rubinetto con bocca girevole e estraibile, profondità 330-510 mm  
Grifo con caño giratorio y telescópico, saliente 330-510 mm

Accessories  
Accessori  
Accesorios

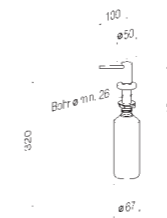

**82 435 970**  
Integrated washing-up liquid dispenser  
Dispenser per detersivo liquido da incasso  
Dosificador de lavavajillas encastrable

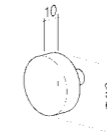

**11 000 890**  
Furniture knob  
Gancio  
Tirador de mueble

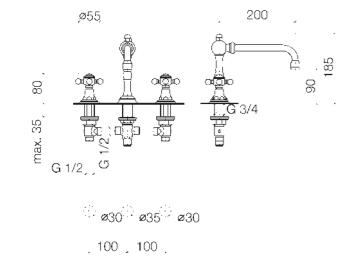

**20 712 360**  
Three-hole mixer, 200 mm projection  
Batteria tre fori, profondità 200 mm  
Grifo mezclador con tres orificios, saliente 200 mm

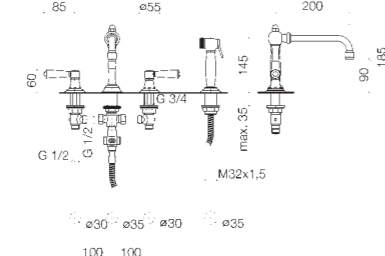

**20 712 378 + 27 715 970**  
Three-hole mixer with rinsing spray set, 200 mm projection  
Batteria tre fori con gruppo doccia lavello, profondità 200 mm  
Grifo mezclador con tres orificios con juego de grifo para cocina, saliente 200 mm

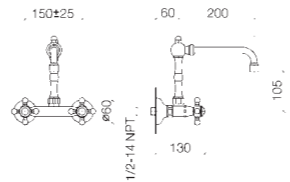

**31 125 360**  
Wall-mounted bridge mixer with high spout, 200 mm projection  
Batteria arcata montaggio a muro con bocca alta, profondità 200 mm  
Grifo mezclador de puente montaje a pared con caño alto, saliente 200 mm



**83 430 970**  
Washing-up liquid dispenser wall model  
Dispenser per detersivo liquido modello da parete  
Dosificador de lavavajillas modelo de pared

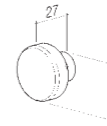

**11 000 360**  
Furniture knob  
Gancio  
Tirador de mueble

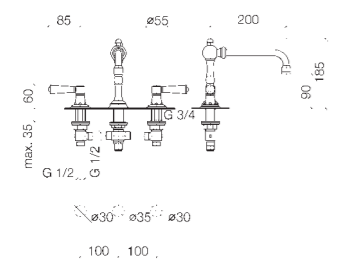

**20 712 378**  
Three-hole mixer, 200 mm projection  
Batteria tre fori, profondità 200 mm  
Grifo mezclador con tres orificios, saliente 200 mm

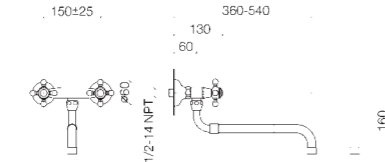

**31 151 360**  
Wall-mounted bridge mixer with extendible spout, 360-540 mm projection  
Batteria arcata montaggio a muro con bocca estraibile, profondità 360-540 mm  
Grifo mezclador de puente montaje a pared con caño telescópico, saliente 360-540 mm

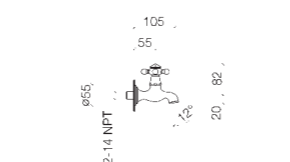

**30 010 360**  
Single tap for wall mounting, 105 mm projection  
Rubinetto a muro per montaggio a muro, profondità 105 mm  
Grifo para montaje a pared, saliente 105 mm

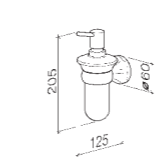

**83 430 360**  
Washing-up liquid dispenser wall model  
Dispenser per detersivo liquido modello da parete  
Dosificador de lavavajillas modelo de pared

Conversion Chart  
Tabella di conversione  
Tabla de conversión

Inch = mm x 0.0394

| mm  | inch |
|-----|------|
| 1   | 0.04 |
| 2   | 0.08 |
| 3   | 0.12 |
| 4   | 0.16 |
| 5   | 0.20 |
| 10  | 0.39 |
| 15  | 0.59 |
| 20  | 0.79 |
| 25  | 0.98 |
| 30  | 1.18 |
| 35  | 1.38 |
| 40  | 1.57 |
| 45  | 1.77 |
| 50  | 1.97 |
| 60  | 2.36 |
| 70  | 2.76 |
| 80  | 3.15 |
| 90  | 3.54 |
| 100 | 3.94 |
| 200 | 7.88 |



**Dornbracht USA, Inc.** 1700 Executive Drive South Suite 600 Duluth GA 30096  
Phone (800) 774-1181 Fax (800) 899-8527 E-Mail [mail@dornbracht.com](mailto:mail@dornbracht.com) [www.dornbracht.com](http://www.dornbracht.com)

01 00 06 974 18 // Photos Thomas Popinger, Sigurd Kranendonk // Concept & Creation Meiré und Meiré //  
Grafic Design headline: Werbeagentur // Product Photography Fotostudio Tölle

Models, programs and technical modifications as well as errors are excepted. / Con riserva di errore e di modifiche tecniche, di modifiche ai modelli e alla gamma prodotti. / Nos reservamos el derecho a modificar modelos o colecciones, así como a realizar modificaciones de carácter técnico, y a haber incurrido en errores.